

# ***mesko***



## MS 8147

(GB) user manual  
(F) mode d'emplo  
(P) manual de serviço  
(LV) lietošanas instrukcija  
(CZ) návod k obsluze  
(RO) Instrucțiunea de deservire  
(PL) instrukcja obsługi

(D) bedienungsanweisung  
(E) manual de uso  
(LT) naudojimo instrukcija  
(EST) kasutusjuhend  
(SK) návod na obsluhu  
(GR) οδηγίες χρήσεως

# A

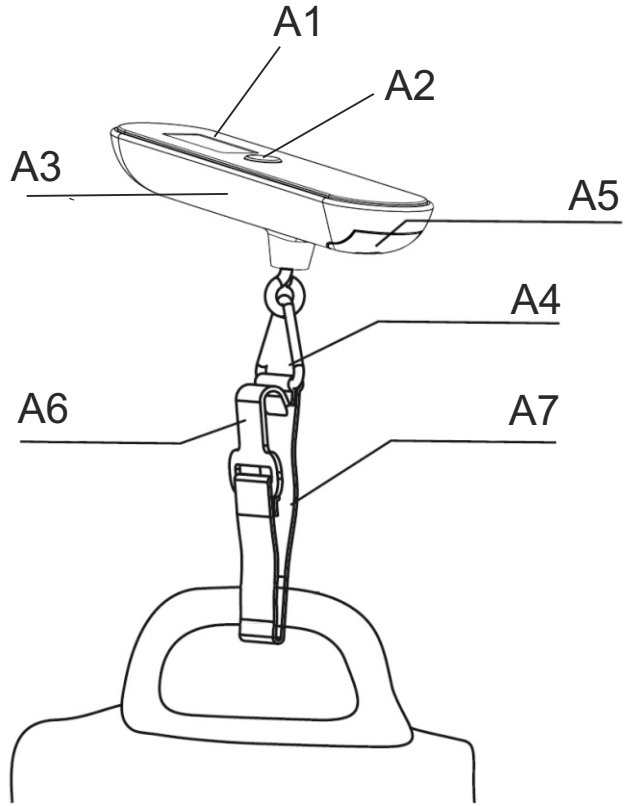

# B

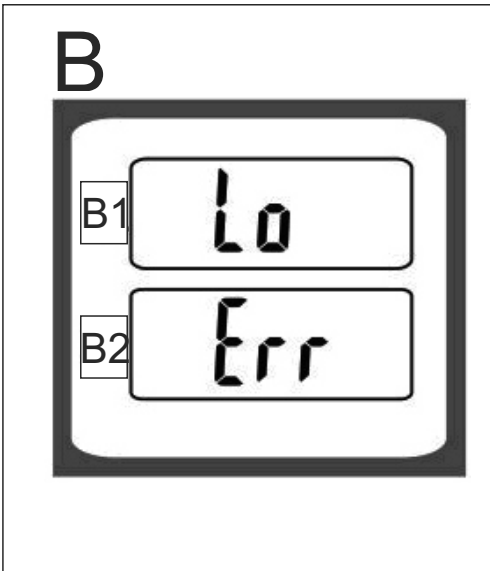

# ENGLISH

## SAFETY RULES

The warranty conditions are different, if the device is used for commercial purpose.

1. Before using the product please read carefully and always comply with the following instructions. The manufacturer is not responsible for any damages due to any misuse.
2. The product is only to be used indoors. Do not use the product for any purpose that is not compatible with its application.
3. Please be cautious when using around children. Do not let the children to play with the product. Do not let children or people who do not know the device to use it without supervision.
4. **WARNING:** This device may be used by children over 8 years of age and persons with reduced physical, sensory or mental capabilities, or persons without experience or knowledge of the device, only under the supervision of a person responsible for their safety, or if they were instructed on the safe use of the device and are aware of the dangers associated with its operation. Children should not play with the device. Cleaning and maintenance of the device should not be carried out by children, unless they are over 8 years of age and these activities are carried out under supervision.
5. Never put the power cable, the plug or the whole device into the water. Never expose the product to the atmospheric conditions such as direct sun light or rain, etc.. Never use the product in humid conditions.
6. Never use the product with a damaged power cable or if it was dropped or damaged in any other way or if it does not work properly. Do not try to repair the defected product yourself because it can lead to electric shock. Always turn the damaged device to a professional service location in order to repair it. All the repairs can be done only by authorized service professionals. The repair that was done incorrectly can cause hazardous situations for the user.
7. Do not use the device near flammable materials.
8. Do not hold the device or the adapter when your hands are wet.
9. Batteries may leak if they are drained or were not used for an extended period of time. To protect the device and your health, replace them regularly and avoid skin contact with leaking batteries.
10. Use only CR 2032 type manganese or alkaline batteries. Do not use other types of batteries. Do not use old and new batteries together. Immediately replace the old batteries with new ones.



To protect your environment: please separate carton boxes and plastic bags and dispose them in corresponding waste bins. Used appliance should be delivered to the dedicated collecting points due to hazardous components, which may affect the environment. **Do not dispose this appliance in the common waste bin.**

# DEUTSCH

## ALLGEMEINE VORSICHTSMAßNAHMEN

1. Bevor mit der Benutzung begonnen wird, ist die Betriebsanweisung aufmerksam zu lesen. Weiterhin ist in Übereinstimmung mit den in dieser Betriebsanweisung enthaltenen Hinweisen zu handeln. Der Produzent trägt keine Verantwortung für Schäden, die durch die nicht bestimmungsgemäße Benutzung des Geräts oder aufgrund seiner unsachgemäßen Bedienung verursacht wurden.
2. Das Gerät darf ausschließlich für den Haushaltsbedarf benutzt werden. Verwenden Sie dieses Gerät nicht für andere Zwecke, die seiner Bestimmung nicht entsprechen.
3. Während der Benutzung des Geräts ist besondere Vorsicht zu wahren, vor allem dann, wenn sich die Kinder in seiner Nähe befinden. Die Kinder dürfen nicht mit dem Gerät spielen. Das Gerät darf nicht von Kindern oder Personen, die mit dem Gerät nicht vertraut gemacht wurden, benutzt werden.
4. **WARNHINWEIS:** Dieses Gerät darf von Kindern im Alter von über 8 Jahren und von Personen, die keine Erfahrung oder keine Gerätekenntnis besitzen, nur dann benutzt werden, wenn dies unter Aufsicht einer Person, welche die Verantwortung für deren Sicherheit trägt, erfolgt, oder ihnen Hinweise bezüglich des sicheren Gerätegebrauchs erteilt wurden und sie sich der mit dem Gerätegebrauch verbundenen Gefahr bewusst sind. Kinder dürfen nicht mit dem Gerät spielen. Die Reinigung und die Unterhaltung des Geräts dürfen nicht von Kindern durchgeführt werden, es sei denn, dass diese Kinder im Alter von über 8 Jahren sind und diese Tätigkeiten unter Aufsicht durchgeführt werden.
5. Tauchen Sie nicht das Kabel, den Stecker oder das gesamte Gerät in Wasser oder in eine andere Flüssigkeit ein. Setzen Sie das Gerät nicht dem Einfluss der Witterung (Regen, Sonneneinstrahlung etc.) aus oder benutzen Sie das Gerät nicht bei den Bedingungen einer erhöhten Feuchtigkeit (Badezimmer, feuchte Campingwagen).
6. Das Gerät darf nicht benutzt werden, wenn es auf irgendeine Art und Weise beschädigt wurde oder nicht ordnungsgemäß arbeitet. Reparieren Sie das Gerät nicht selbständig, weil dies zu einem Stromschlag

führen kann. Ein beschädigtes Gerät ist von dem zuständigen Servicepunkt zu prüfen oder reparieren zu lassen. Alle Reparaturen dürfen ausschließlich von den berechtigten Servicestellen durchgeführt werden. Eine Reparatur, die nicht ordnungsgemäß durchgeführt wurde, kann eine ernste Gefährdung für den Benutzer verursachen.

7. Benutzen Sie das Gerät nicht in der Nähe von leicht entzündlichen Stoffen.

8. Man darf nicht mit feuchten Händen nach dem Gerät oder der Speiseleitung greifen.

9. Akkus können herausfließen wenn sie leer sind oder lange Zeit nicht verwendet worden sind. Um das Gerät und eigene Gesundheit zu schützen, soll man sie regelmäßig auswechseln und den Kontakt mit dem Haut vermeiden.

10. Es sollen nur Mangan- oder alkalische CR 2032 -Akkus verwendet werden. Es sollen keine anderen Akkus verwendet werden. Es dürfen keine alten Akkus mit neuen Akkus zusammen verwendet werden. Alte Akkus sollen unmittelbar mit neuen ersetzt werden.



Den Pappkarton im Altpapier entsorgen. Polyäthylenbeutel (PE) in dem Behälter für Kunststoff entsorgen. Das abgenutzte Gerät zum Recycling zu einer offiziellen Sammelstelle bringen, da es gefährliche Substanzen enthält, die die Umwelt gefährden können. Das Gerät sollte in einer Form abgegeben werden, die eine weitere Nutzung unmöglich macht. Wenn es Batterien enthält, sollten diese rausgenommen und separat an einer Sammelstelle abgegeben werden. **Das Gerät darf nicht in den Hausmüll rausgeworfen werden!!**

## FRANÇAIS

### CONDITIONS GENERALES DE SECURITE

1. Avant de commencer l'utilisation de l'appareil, lisez le mode d'emploi et suivez ses instructions. Le fabricant ne peut pas être tenu responsable de tout endommagement provoqué par une utilisation de l'appareil inappropriée ou non conforme à son usage prévu.

2. L'appareil n'est prévu qu'à un usage domestique. Ne pas l'utiliser à d'autres fins, non conformes à son usage prévu.

3. Rester particulièrement prudent lors de l'utilisation de l'appareil s'il y a des enfants à proximité. Ne pas permettre aux enfants de jouer avec l'appareil. Ne pas permettre aux enfants ou aux personnes ne connaissant pas l'appareil de l'utiliser.

4. **AVERTISSEMENT** : Cet appareil peut être utilisé par les enfants de plus de 8 ans et par des personnes dont les capacités physiques, sensorielles ou mentales sont réduites ou par des personnes n'ayant pas d'expérience ou de connaissance de cet appareil que si cela s'effectue sous surveillance d'une personne responsable de leur sécurité ou qu'ils ont reçu des instructions concernant une utilisation sûre de l'appareil et qu'ils sont conscients des risques afférents à son utilisation. Les enfants ne doivent pas jouer avec l'appareil. Le nettoyage et l'entretien de l'appareil ne doivent pas être effectués par les enfants sauf s'ils ont plus de 8 ans et que ces activités sont surveillées.

5. Ne pas tremper le cordon, la fiche ou tout l'appareil dans l'eau ou tout autre liquide. Ne pas exposer l'appareil aux agents atmosphériques (pluie, soleil etc.) ni l'utiliser dans des conditions d'humidité excessive (dans des salles de bains, des mobil-homes humides etc.)

6. Ne pas utiliser un appareil qui est endommagé d'une quelconque manière ou qui ne fonctionne pas correctement. Ne pas réparer l'appareil tout seul car cela présente un risque d'électrocution. Remettre l'appareil endommagé dans un service de réparation approprié afin de le vérifier ou d'effectuer une réparation. Seuls les services de réparation agréés sont habilités à effectuer toute réparation. Une réparation mal effectuée peut provoquer un danger grave pour l'utilisateur.

7. Ne pas utiliser l'appareil à proximité des matières inflammables.

8. Ne saisir l'appareil ni son chargeur avec les mains mouillées.

9. Les batteries peuvent fuir quand ils sont épuisées ou n'ont pas été utilisées pendant une longue période. Pour protéger votre appareil et votre santé, remplacez-les régulièrement et évitez le contact de la peau avec des batteries qui fuient.

10. Utilisez uniquement des batteries au manganèse ou alcalines CR 2032. Ne pas utiliser d'autres types de batteries. Ne pas mélanger des batteries nouveaux et anciennes. Les batteries anciennes doivent être remplacées immédiatement par des nouveaux.



Respect de l'environnement. Nous vous prions de bien vouloir trier les emballages en carton ainsi que les sachets plastiques (en polyéthylène). L'appareil usagé ne doit pas être jeté à la poubelle mais remis au point de collecte prévu à cet effet car il contient des éléments pouvant être nocifs pour l'environnement. L'appareil électrique doit être remis de manière à limiter au maximum une éventuelle utilisation ultérieure. Si l'appareil contient des piles, il faut les retirer et les remettre à un autre point de collecte. Ne pas jeter l'appareil dans une poubelle de déchets ménagers !!!

## CONDICIONES GENERALES DE SEGURIDAD

1. Antes de operar la máquina, lea el manual de instrucciones y siga las instrucciones que contiene. El fabricante no se hace responsable de los daños causados por el uso inadecuado al destinado o por una manipulación incorrecta.
2. El aparato sirve sólo para el uso doméstico. No lo utilice para otros fines distintos a los previstos.
3. Al usar el dispositivo se debe tener mucha precaución cuando haya niños cerca. No permita que los niños jueguen con el aparato ni que lo usen niños o personas no apropiadas para usarlo.
4. **ADVERTENCIA:** El aparato puede ser usado por los niños mayores de 8 años y personas que no tienen experiencia ni conocimientos del equipo, a condición de que lo hagan bajo la supervisión de una persona responsable de su seguridad ó de acuerdo con las indicaciones sobre el uso seguro del aparato y que sean conscientes del peligro que supone el uso. Los niños no deben jugar con el aparato. La limpieza y el mantenimiento no deben ser realizados por los niños, a menos que sean mayores de 8 años y lo hagan bajo supervisión.
5. No sumerja el cable, el conector ni el aparato entero en el agua u otros líquidos. No exponga el dispositivo a las condiciones atmosféricas (lluvia, sol, etc.) ni lo use en condiciones de alta humedad (baños, bungalows húmedos).
6. No use el aparato si está dañado de alguna manera o no funciona incorrectamente. No intente reparar el aparato usted mismo, ya que puede provocar un electrochoque. Lleve el aparato defectuoso a un centro de servicio apropiado para su comprobación y reparación. Las reparaciones sólo pueden realizarlas los puntos de servicio autorizados. Una reparación incorrecta puede causar daños graves para el usuario.
7. No utilice el aparato cerca de los materiales inflamables.
8. No toque el aparato ni el cargador con las manos mojadas.
9. Las baterías pueden chorrear ácido si están descargadas o no se utilizan durante un periodo prolongado. Para proteger su salud y las baterías, cambielas periódicamente y evite el contacto de la piel con las baterías que estén chorreando.
10. Se debe utilizar únicamente baterías de manganeso o alcalinas tipo CR 2032. No se debe usar otros tipos de baterías. No se debe mezclar baterías viejas con las nuevas. Las baterías viejas deben sustituirse inmediatamente con unas nuevas.



Preocupación por el medio ambiente...

Por favor, lleva las cajas de cartón a un sitio de reciclaje. Las bolsas de polietileno se deben tirar al cubo de la basura amarillo (para envases). El equipo gastado debe ser entregado en el punto de almacenamiento adecuado, porque las piezas que constituyen el equipo pueden suponer un peligro para el medio ambiente. Debes entregar el equipo Hay que devolver el equipo eléctrico con el fin de evitar su reutilización. Si en el equipo se encuentran pilas, hay que sacarlas y entregar por separado, en un punto de almacenamiento adecuado.

No tires el equipo al contenedor para residuos urbanos!!

# PORTUGUÊS

## CONDIÇÕES GERAIS DE SEGURANÇA

1. Antes de começar a utilizar o aparelho deve-se ler o manual e seguir as instruções dele constantes. O fabricante não assume a responsabilidade por danos causados pela indevida utilização do aparelho ou pela sua utilização em desacordo com o seu destino.
2. O aparelho pode ser utilizado apenas para fins domésticos. Não utilizar o aparelho em desacordo com o seu destino.
3. Manter cuidados especiais durante a utilização do aparelho na proximidade das crianças. É proibido as crianças brincarem com o aparelho. Não permitir que as crianças ou pessoas não familiarizadas com o aparelho o utilizem.
4. **ADVERTÊNCIA:** O presente aparelho pode ser utilizado pelas crianças com idade superior a 8 anos ou pelas pessoas não experientes, caso tal utilização se realize sob vigilância de uma pessoa responsável por segurança, ou caso as mesmas tenham sido devidamente instruídas e estejam conscientes do perigo relacionado com a utilização do medidor. As crianças não devem brincar com o presente aparelho. A limpeza e conservação do aparelho não devem ser realizadas por crianças, a não ser que cumpram 8 anos de idade e desde que efetuadas sob vigilância de

adultos.

5. Não imergir o cabo, a ficha nem todo o aparelho em água ou noutro líquido. Não expor o aparelho à chuva ou aos raios de sol, nem utilizá-la em condições de humidade elevada.
6. Não utilizar o aparelho danificado ou que trabalha de forma inadequada. Não consertar o aparelho individualmente, pois tal ação pode levar à fulminação. O aparelho deteriorado deve ser entregue ao ponto de assistência técnica a fim de ser consertado ou verificado. Quaisquer reparações podem ser feitas apenas por pontos de assistência técnica autorizados. A reparação realizada de maneira inadequada pode causar perigo para o utilizador do aparelho.
7. Não utilizar o aparelho na proximidade dos materiais inflamáveis.
8. É proibido segurar o aparelho ou a fonte de alimentação com as mãos molhadas.
9. As pilhas podem derramar-se quando estão esgotadas ou não utilizadas por um período prolongado. Para proteger o aparelho e a saúde do seu utilizador, as pilhas devem ser regularmente substituídas, devendo-se também evitar o contacto de pilhas derramadas com a pele.
10. Só podem ser utilizadas as pilhas de mangano ou alcalinas do tipo CR 2032 Não devem ser utilizados outros tipos de pilhas. Não podem ser utilizadas pilhas novas e velhas ao mesmo tempo. As pilhas velhas devem ser imediatamente substituídas por novas.

Protecção do meio ambiente.



Rogamos, os embalagens de cartão destinem-se para papéis velhos. Os sacos de polietileno (PE) devem-se colocar em contentores para material plástico. O dispositivo usado deve-se levar a um ponto de armazenamento adequado porque os componentes perigosos que ficam dentro do dispositivo podem ser perigosos para o meio ambiente. O dispositivo elétrico deve-se entregar de modo que se reduza a sua nova utilização e uso. Se no dispositivo há pilhas, devem-se tirar e levar a um ponto de armazenamento em separado.

Não colocar o dispositivo em contentores para resíduos municipais!!

## LIETUVIŲ

### BENDROSIOS SAUGOS SĄLYGOS

1. Prieš pradędant naudoti prietaisą būtina perskaityti naudojimo instrukciją ir vadovautis joje pateikiamais nurodymais. Gamintojas neatsako už žalą, padarytą naudojant prietaisą ne pagal jo paskirti ar netinkamai jį naudojant.
2. Prietaisas skirtas naudoti tik namų ūkyje. Nenaudoti kitiems tikslams, neatitinkantiems jo paskirties.
3. Būtina imtis ypatingo atsargumo naudojantis prietaisu, kai šalia yra vaikų. Negalima leisti vaikams žaisti su prietaisu, juo naudotis vaikams ar prietaiso neišmanantiems asmenims.
4. ĮSPĖJIMAS: Šis prietaisas gali būti naudojamas vyresnių nei 8 metų amžiaus vaikų ir ribotų fizinių, jutiminių ar psichinių gebėjimų ar asmenų, neturinčių patirties ar nemokančių naudotis, jeigu juos prižiūri už jų saugą atsakingas asmuo ar jiems buvo paaiškinta, kaip saugiai naudoti prietaisą, ir jie suvokia su jo naudojimu susijusius pavojus. Neleisti vaikams žaisti su prietaisu. Neleisti prietaisą valyti ir prižiūrėti vaikams, nebent jie yra vyresni nei 8 metų amžiaus ir yra prižiūrimi.
5. Nenardinti laido, kištuko ar viso prietaiso į vandenį ar kitokį skystį. Nepalikti prietaiso, kad jį veiktų aplinkos veiksniai (lietus, saulė ir pan.), taip pat nenaudoti padidėjusios drėgmės sąlygomis (vonios kambariuose, drėgnuose kempingo nameliuose).
6. Nenaudoti kaip nors pažeisto ar netinkamai veikiančio prietaiso. Netaisyti prietaiso savarankiškai, nes gresia smūgis. Sugadintą prietaisą atiduoti atitinkamam servisui, kad patikrintų ar pataisytų. Bet kokius taisymus gali atlikti tik įgaliotieji servisai. Netinkamai atliktas taisymas gali kelti rimtą pavojų naudotojui.
7. Nenaudoti prietaiso šalia degių medžiagų.
8. Negalima prietaiso ir kroviklio imti šlapiomis rankomis.
9. Baterijos gali ištekėti, kai yra išsikrovę arba nebuvo naudojamos ilgesnį laiką. Kad apsaugoti įrenginį ir savo sveikatą, reguliariai jas keiskite ir venkite odos su ištekiančiomis baterijomis sąlyčio.
10. Reikia naudoti tik mangano ir CR 2032 tipo šarmines baterijas. Negalima naudoti kitų tipų baterijų. Negalima maišyti senų baterijų su naujomis. Senas baterijas reikia nedelsiant pakeisti naujomis.



Rūpinantis aplinka...

Kartono pakuotes atiduoti į makulatūrą. Polietileno (PE) maišelius mesti į plastikui skirtą konteinerį. Susidėvėjusi prietaisą atiduoti į atitinkamą atliekų surinkimo vietą, nes prietaise esančios pavojingos medžiagos gali kelti grėsmę aplinkai. Elektrinį prietaisą atiduoti tokį, kad nebūtų galima jo pakartotinai naudoti ir panaudoti. Jeigu prietaise yra baterijos, būtina jas išimti ir atskirai atiduoti į atliekų surinkimo vietą.

Nemesti prietaiso į buitinių atliekų konteinerį!

## LATVIEŠU

### VISPĀRĪGIE DROŠĪBAS NOTEIKUMI

1. Pirms ierīces lietošanas uzmanīgi izlasiet lietošanas instrukciju un rīkojieties saskaņā ar tās norādījumiem. Ražotājs neņēms atbildību par bojājumiem, kas radušies nepareizas lietošanas rezultātā, izmantojot ierīci pretēji paredzētajiem mērķiem.
2. Ierīce ir paredzēta lietošanai tikai māsaiņniecībā. Neizmantojiet citiem nolūkiem, kas neatbilst paredzētajam mērķim.
3. Esiet īpaši uzmanīgi lietojot ierīci, ja tuvumā ir bērni. Neļaujiet bērniem rotaļāties ar ierīci. Neļaujiet ierīci izmantot bērniem vai personām, kas ierīci nepārzin.
4. **BRĪDINĀJUMS:** Šo ierīci drīkst izmantot bērni, sākot no 8 gadu vecuma, personas, kurām nav pieredzes vai zināšanas par ierīci, bet ierīces izmantošana notiek atbildīgās personas uzraudzībā, vai arī personas, kurām ir sniegti norādījumi par drošu ierīces ekspluatāciju un kuras apzinās draudus, kādi saistās ar nepareizu tās lietošanu. Bērniem nevajadzētu rotaļāties ar ierīci. Ierīces tīrīšanu un uzglabāšanu nedrīkst veikt bērni, kuri nav sasnieguši vismaz 8 gadu vecumu. Šīs darbības jāveic pieaugušo personu uzraudzībā.
5. Neiegremdējiet strāvas vadu, kontaktakšus vai visu iekārtu ūdenī. Neatstājiet ierīci laika apstākļu (lietus, saule u. tml.) un paaugstināta mitruma ietekmei (vannas istabas, mitras kempinga mājiņas).
6. Nelietojiet bojātu ierīci vai arī ja tās darbojas nepareizi. Nelabojiet ierīci pašrocīgi, jo tas draud ar strāvas triecienu. Bojāto ierīci nododiet servisa centrā, lai tā tiktu pārbaudīta vai salabota. Remontdarbus var veikt tikai pilnvarots servisa centrs. Nepareizi veikts ierīces remonts var nopietni apdraudēt lietotāja dzīvību.
7. Neizmantojiet ierīci viegli uzliesmojošu materiālu tuvumā.
8. Nepieskarieties ierīcei vai lādētājam ar slapjām rokām.
9. Baterijas var noplūst, kad ir izlādētas vai netiek lietotas ilgāku laiku. Lai aizsargātu savu ierīci un veselību, regulāri tās nomainiet un nepieļaujiet bateriju šķidrumu nokļūšanu uz ādas.
10. Izmantojiet tikai CR 2032 tipa mangāna vai sārma baterijas. Nedrīkst izmantot citus bateriju veidus. Nelietojiet vecas baterijas kopā ar jaunām. Vecās baterijas nekavējoties jānomaina pret jaunām.



Apkārtējās vides aizsardzība

Kartona iepakojumu, lūdzu, nododiet otreizējai pārstrādei. Polietilēna maisiņus (PE) izmest plastmasas izstrādājumiem paredzētajos konteineros. Lietotās elektropreces nododiet attiecīgajos pieņemšanas punktos. Ierīcē satur bīstamas sastāvdaļas, kas var izraisīt draudus apkārtējai videi. Elektroierīce jānodod tā, lai ierobežotu tās atkārtotu izmantošanu. Ja ierīcē atrodas baterijas, izņemiet tās un nododiet pieņemšanas punktā atsevišķi.

## EESTI

### ÜLDISED OHUTUSNÕUDED

1. Enne kui asute seadet kasutama, lugege läbi kasutusjuhend ja toimige vastavalt selles toodud infole. Tootja ei vastuta kahjude eest, mis on tekkinud seadme mittesihipärase kasutuse või vale hoolduse tagajärjel.
2. Seade on mõeldud vaid kodukasutuseks. Ärge kasutage seadet vastuolus selle määratud otstarbega.
3. Olge seadme kasutamisel eriti ettevaatlik juhul, kui läheduses viibib lapsi. Ärge andke seadet lastele mängimiseks. Ärge lubage seadet kasutada lastel ega isikutel, kes seadet ei tunne.
4. **ETTEVAATUST:** Vanemad kui 8-aastased lapsed ja isikud, kellel ei ole seadme kasutamiseks piisavalt teadmisi või kogemusi, võivad seadet kasutada juhul, kui see toimub nende ohtuse eest vastutava isiku järelevalve all või kui neile on seadme kasutamist õpetatud ja nad on teadlikud ohtudest, mis võivad seadme kasutamisega kaasneda. Ärge lubage lastel seadmega mängida.

Ärge lubage lastel seadet puhastada ega hooldada, välja arvatud juhul, kui laps on 8-aastane või vanem ja tegutseb järelevalve all.

5. Ärge kastke toitejuhet, pistikut ega seadet vette ega muudesse vedelikesse. Vältige keskkonnategurite (vihm, päike jms) otsest mõju seadmele ja ärge kasutage seadet niisketes tingimustes (vannitoad, niisked kámpingumajad).

6. Ärge kasutage seadet, mis on mistahes viisil kahjustatud või ei tööta korralikult. Ärge parandage seadet ise, sest võite ennast vigastada. Viige kahjustatud seade kontrollimiseks või parandamiseks volitatud parandustöökotta. Mistahes parandustöid tohivad teha vaid volitatud parandustöökojad. Valesti tehtud parandustööd võivad seadme kasutajat tõsiselt ohustada.

7. Ärge kasutage seadet tuleohtlike materjalide läheduses.

8. Ärge katsuge seadet ega selle toitejuhet märgade kátega.

9. Patareid võivad lekkida, kui nad on tühjaks saanud või neid ei ole pikemat aega kasutatud. Seadme ja oma tervise kaitse eesmärgil vaheta neid regulaarselt ja vältige naha kokkupuudet lekkivate patareidega.

10. Kasutada tuleb eranditult CR 2032-tüüpi mangaan- või leelispatareisid. Ärge kasutage teist tüüpi patareisid. Ärge segage vanu patareisid uutega. Vanad patareid tuleb viivitamata välja vahetada uute vastu.



Hoolitse keskkonnakaitse eest..

Kartongist pakendid vii makulatuuri. Kilekotid (PE) viska kasutatud plastiku jaoks ettenáhtud mahutitesse. Kasutatud seadmed vii selleks ettenáhtud kogumispunktidesse, sest seadmes leiduvad ohtlikud elemendid võivad olla kahjulikud keskkonnale. Elektriseadmed tuleb anda nii ára, et seadet ei saaks enam uuesti kasutada. Kui seadmes on patareid, tuleb need välja võtta ja anda eraldi kogumispunkti.

## ČESKY

### BEZPEČNOSTNÍ PODMÍNKY

Záruční podmínky neplatí, pokud je přístroj použit pro komerční účely nebo v rozporu s nvodem. Přístroj je určen pouze pro použití v domácnosti.

1. Před použitím výrobku si pečlivě přečtěte návod a vždy postupujte v souladu s uvedenými pokyny. Výrobce ani distributor není odpovědný za případné škody vzniklé v důsledku neodborné manipulace nebo použití v rozporu s návodem.

2. Výrobek lze použít pouze v interiéru. Nepoužívejte tento výrobek pro jakýkoli účel, pro který není určen.

3. Prosím, buďte opatrní při používání výrobku jsou-li v blízkosti dětí. Nedovolte dětem hrát si s výrobkem. Nikdy nenechávejte výrobek bez dohledu pohybuji-li se u něj děti nebo lidé, kteří nevědí, jak výrobek používat.

4. UPOZORNĚNÍ: Tento výrobek mohou obsluhovat děti od 8 let věku a osoby se sníženými fyzickými, smyslovými nebo duševními schopnostmi, nebo osoby bez zkušeností a znalostí výrobku pouze pod dohledem osoby odpovědné za jejich bezpečnost a zdraví. Nebo pokud byli poučeni o bezpečném používání výrobku, jsou si vědomi nebezpečí, chápou způsob použití výrobku a jejich smyslové schopnosti jsou dostatečné pro pochopení i bezpečné používání výrobku. Čištění a údržba výrobku nesmí provádět děti. Děti od 8 let mohou čištění provádět pouze pod dohledem dospělé osoby, která je mentálně i fyzicky způsobilá na dítě dohlížet.

5. Nikdy nenechávejte výrobek připojen ke zdroji napájení bez dozoru. Dokonce i tehdy, je-li přerušena dodávka napětí byt i jen na krátkou dobu.

6. Nikdy nepoužívejte výrobek s poškozeným síťovým kabelem, nebo pokud výrobek upadl z výšky a předpokládáte, že je poškozen nebo pokud nefunguje správně. Opravu vždy svěřte odbornému autorizovanému servisu, abyste předešli úrazu elektrickým proudem. Poškozený výrobek vždy ihned vypněte. Provedení neodborné opravy může vést k úrazu uživatele a zániku záruky pro postup uživatele v rozporu s bezpečnostními pokyny.

7. Nikdy nepoužívejte výrobek v blízkosti hořlavín.

8. Nemanipulujte se zařízením, pokud máte mokré ruce.

9. Pokud jsou baterie vybité nebo nebyly delší dobu používány, mohou vytečt. Z důvodu preventivní ochrany zařízení a vlastního zdraví je pravidelně vyměňujte a zabraňte kontaktu vyteklé baterie s pokožkou.

10. Používejte výlučně manganové nebo alkalické baterie typu CR 2032. Nepoužívejte jiné typy baterií. Nemíchejte staré a nové baterie. Staré baterie je nutné okamžitě nahradit novými.



Ochrana životního prostředí. Kartón odevzdejte do sběru. Polyetylénové sáčky (PE) vyhazujte do kontejneru na plasty. Vysloužilý přístroj odevzdejte do příslušného sběrného dvoru, protože některé části zařízení mohou představovat pro životní prostředí nebezpečí. Elektrický přístroj odevzdejte tak, aby se omezilo jeho opětovné používání. Pokud jsou v přístroji baterie, vyjměte je a odevzdejte do příslušného sběrného místa zvlášť. Přístroj nevyhazujte do popelnic ani kontejneru na směsný odpad!!



## VŠEOBECNÉ BEZPEČNOSTNÉ PODMIENKY

Zaradi pogojev v garanciji, če se naprava uporablja v komercialne namene.

1. Pred uporabo izdelka preberite navodila za uporabo. Proizvajalec ni odgovoren za kakršnokoli škodo zaradi zlorabe izdelka.
2. Izdelek se uporablja samo v zaprtih prostorih. Ne uporabljajte izdelka za kakršenkoli namen, ki ni v skladu z njegovo uporabo.
3. Bodite previdni ko uporabljate izdelek v bližini otrok. Ne pustite, da se otroci igrajo z izdelkom. Ne pustite, da napravo uporabljajo otroci in ljudje, ki niso seznanjeni z navodili za uporabo izdelka.
4. **OPOZORILO:** To napravo lahko uporabljajo samo otroci, stari nad 8 let, osebe z zmanjšanimi fizičnimi, čutnimi ali duševnimi sposobnostmi ali oseb brez izkušenj ali znanja naprave, lahko napravo uporabljajo samo pod nadzorom osebe, ki je odgovorna za njihovo varnost, ali če so jim podali navodila na varno uporabo naprave in se zavedajo nevarnosti, povezane z njenim delovanjem. Otroci se naj ne igrajo z napravo. Čiščenje in vzdrževanje naprave naj ne izvajajo otroci, razen če so starejši od 8 let in te dejavnosti izvajajo pod nadzorom osebe, ki je odgovorna za njihovo varnost.
5. Nikoli ne dajajte napajalnega kabla, vtičača ali celotne naprave v vodo. Nikoli ne izpostavljajte izdelka atmosferskim pogojem, kot je neposredna sončna svetloba ali dež, itd. Nikoli ne uporabljajte izdelka v vlažnih pogojih.
6. Nikoli ne uporabljajte izdelka z poškodovanim napajalnim kablom ali če se je naprava poškodovala in ne deluje pravilno. Ne poskušajte popraviti poškodovanega izdelka sami, saj lahko privede do električnega udara. Vedno se obrnite na pooblaščenega serviserja. Popravilo, ki je bilo narejeno nepravilno lahko povzroči nevarne razmere za uporabnika.
7. Nikoli ne uporabljajte izdelka blizu vnetljivih snovi.
8. Ne primite napravo ali napajalnik z mokrimi rokami.
9. Baterije bo mogli uhajajo, ko so izčrpani ali niso bili uporabljeni za dolgo časa. Če želite svojo zaščitili napravo in svoje zdravje, jih redno zamenjajte in se izogibajte stiku s kožo baterij ki uhajajo.
10. Uporabljajte samo manganovih baterij ali CR 2032 alkalna. Ne uporabljajte drugih vrst baterij. Ne mešajte starih in novih baterij. Stare baterije je treba takoj zamenjati z novimi.



Starostlivost o životné prostredie. Kartónový obal odovzdajte do zberných surovín. Polyetylénové vrecká (PE) vyhodte do kontajnera na plast. Opatrený spotřebič odovzdajte na příslušný zberný dvor, nebezpečné látky spotřebiči môžu predstavovať riziko pre životné prostredie. Elektrospotřebič odstráňte tak, aby nedochádzalo j jeho ďalšiemu použitiu. Ak sa v spotřebiči nachádzajú batérie, vyberte ich a odovzdajte ich na zberné miesto osobitne. Spotřebič nevyhadzujte do kontajnera na komunálny odpad!

## ROMÂNĂ

## CONDIȚII GENERALE DE SIGURANȚĂ

1. Înainte de a începe utilizarea dispozitivului citiți manualul de instrucțiuni și urmați instrucțiunile conținute de acesta. Producătorul nu este responsabil pentru daunele cauzate de utilizarea dispozitivului care nu este în conformitate cu destinația sau deservirea incorectă a acestuia.
2. Dispozitivul este destinat numai pentru uz casnic. Nu folosiți acest dispozitiv în alte scopuri decât cele pentru care este destinat. Dispozitivul este destinat numai pentru uz casnic. Nu folosiți acest dispozitiv în alte scopuri decât cele pentru care este destinat.
3. Trebuie să fiți foarte precauți în cazul folosirii dispozitivului în cazul în care în apropierea acestuia se află copii. Nu permiteți copiilor să se joace cu dispozitivul și nu permiteți folosirea acestuia de către copii și persoanele care nu cunosc dispozitivul.
4. **AVERTIZARE:** Acest dispozitiv poate fi utilizat de copii care au vârsta de peste 8 ani și mai mari, de către persoane cu capacități fizice, senzoriale și mentale limitate și de către persoane fără experiență și care nu cunosc dispozitivul, atunci când acestea sunt supravegheate sau au fost instruite cu privire la utilizarea dispozitivului în siguranță și cunosc pericolele care reies din utilizarea acestui dispozitiv. Copii nu ar trebui să se joace cu echipamentul. Curățarea și conservarea dispozitivului nu trebuie realizată de copii, în afara cazului în care aceștia au depășit vârsta de 8 ani și aceste activități sunt realizate sub supravegherea unei persoane adulte.
5. Nu scufundați cablul, ștecherul și nici întregul dispozitiv în apă sau alt lichid. Nu expuneți echipamentul la acțiunile condițiilor atmosferice (ploaie, raze solare, etc.) și nici nu îl folosiți în condiții de umiditate ridicată (baie, bungalouri cu umezeală).
6. Nu folosiți dispozitivul care are defect cablul de alimentare sau în cazul în care acesta a fost scăpat din mână sau este defect în orice alt mod sau în cazul în care nu funcționează corect. Nu reparați singuri

dispozitivul deoarece acest lucru poate conduce la electrocutare. Dispozitivul defect trebuie să îl transmiteți către un service pentru ca acesta să fie verificat și în caz de nevoie reparat. Toate reparațiile pot fi efectuate numai de către punctele de service care posedă autorizație. Reparația care nu este realizată încorect poate cauza pericol grav pentru beneficiar.

7. Nu folosiți dispozitivul în apropierea materialelor combustibile.

8. Nu țineți aparatul sau adaptorul cu mâinile ude.

9. Din baterii poate să se scurgă lichid atunci când acestea sunt epuizate sau nu sunt folosite pe o perioadă lungă de timp. Pentru a proteja dispozitivul și propria sănătate, înlocuiți-le regulat și evitați contactul pielii cu bateriile defecte din care se scurge lichid.

10. Folosiți numai baterii mangan sau alcaline de tip CR 2032. Nu se recomandă folosirea altor tipuri de baterii. Nu se permite amestecarea bateriilor noi cu cele vechi. Bateriile vechi trebuiesc înlocuite imediat cu cele noi.



Din grija pentru mediul înconjurător. Ambalajele din carton vă rugăm să le transmiteți la centrele de maculatură. Sacii din polietilenă (PE) trebuie aruncați în recipientele pentru materialele plastice. Dispozitivul uzat trebuie transmis la punctul coresponsător de depozitare, deoarece componentele periculoase care se găsesc în dispozitiv pot fi foarte periculoase pentru mediul înconjurător. Dispozitivul electric trebuie transmis în așa fel încât să se limiteze utilizarea lui repetată. Dacă în dispozitiv se găsesc baterii acestea trebuiesc scoase și transmise către punctul

## ΕΛΛΗΝΙΚΑ

### ΓΕΝΙΚΟΙ ΚΑΝΟΝΕΣ ΑΣΦΑΛΕΙΑΣ

1. Πριν από τη χρήση της συσκευής πρέπει να διαβάσετε τις οδηγίες χρήσεως και να τις ακολουθήσετε. Ο παραγωγός δεν ευθύνεται για ενδεχόμενες ζημιές που οφείλονται σε μη ενδεδειγμένη χρήση ή σε λάθος χειρισμό της συσκευής.
2. Η συσκευή προορίζεται για οικιακή χρήση. Απαγορεύεται η χρήση της για άλλους σκοπούς, για τους οποίους δεν προορίζεται.
3. Πρέπει να προσέχετε ιδιαίτερος κατά τη διάρκεια χρήσης της συσκευής όταν δίπλα βρίσκονται παιδιά. Δεν επιτρέπεται τα παιδιά να παίζουν με τη συσκευή. Δεν επιτρέπεται η χρήση της συσκευής από παιδιά ή άτομα που δεν έχουν ενημερωθεί σχετικά με το χειρισμό της.
4. Η συσκευή δεν προορίζεται για χρήση από άτομα (συμπεριλαμβανομένων των παιδιών) με περιορισμένες ικανότητες κινητικές, αισθητικές και νοητικές είτε από άτομα που δεν έχουν εμπειρία ή δεν έχουν ενημερωθεί σχετικά με το χειρισμό της συσκευής, εκτός αν γίνεται αυτό υπό την εποπτεία ατόμου υπεύθυνου για την ασφάλεια τους και σύμφωνα με τις οδηγίες χρήσεως.
5. Μη βάζετε το καλώδιο, το ρευματολήπτη και ολόκληρη τη συσκευή στο νερό ή άλλο υγρό. Προστατεύετε τη συσκευή από δυσμενείς καιρικές συνθήκες (βροχή, ήλιο, κ.ά.). Μην τη χρησιμοποιείτε σε συνθήκες αυξημένης υγρασίας (μπάνιο, κάμτινγκ).
6. Μην χρησιμοποιείτε ποτέ τη συσκευή με ελαττωματικό καλώδιο τροφοδοσίας είτε με καλώδιο που έχει πέσει ή έχει υποστεί οποιαδήποτε άλλη ζημιά είτε δεν λειτουργεί σωστά. Μην επισκευάζετε τη συσκευή μόνοι σας, υπάρχει κίνδυνος ηλεκτροπληξίας. Την ελαττωματική συσκευή πρέπει να την ελέγξει ή να την επισκευάσει η κατάλληλη υπηρεσία εξυπηρέτησης πελατών. Οι επισκευές μπορούν να γίνουν μόνο από εξουσιοδοτημένες υπηρεσίες εξυπηρέτησης πελατών. Η λανθασμένη επισκευή μπορεί να προκαλέσει σοβαρό κίνδυνο για τους χρήστες.
7. Μη χρησιμοποιείτε ποτέ τη συσκευή πλάι σε εύφλεκτα υλικά.
8. Να μην κρατάτε τη συσκευή ή το τροφοδοτικό με βρεγμένα χέρια.
9. Οι μπαταρίες όταν έχουν αδειάσει μπορεί να παρουσιάσουν διαρροή ή δεν έχουν χρησιμοποιηθεί για μεγάλο χρονικό διάστημα. Για να προστατέψετε τη συσκευή σας και την υγεία σας, να τις αντικαθιστάτε τακτικά και να αποφεύγετε την επαφή του δέρματος με τα υγρά από τη διαρροή των μπαταριών.
10. Χρησιμοποιείτε μόνο μπαταρίες μαγγανίου ή αλκαλικές τύπου CR 2032. Μη χρησιμοποιείτε άλλους τύπους μπαταριών. Μην αναμειγνύετε παλιές και νέες μπαταρίες. Οι παλιές μπαταρίες πρέπει να αντικατασταθούν όλες με νέες.



Προστασία του περιβάλλοντος  
Η χάρτινη συσκευασία παρακαλούμε να παραδοθεί για ανακύκλωση.  
Τις σακούλες από πολυαιθυλένιο να τις πετάτε σε κατάλληλα δοχεία.  
Τις παλιές συσκευές πρέπει να αποσύρετε με κατάλληλες διαδικασίες συγκέντρωσης αποβλήτων, διότι επικινδύνα συστατικά της συσκευής

OGÓLNE WARUNKI BEZPIECZEŃSTWA  
WAŻNE INSTRUKCJE DOTYCZĄCE BEZPIECZEŃSTWA UŻYTKOWANIA  
PRZECZYTAJ UWAŻNIE I ZACHOWAJ NA PRZYSZŁOŚĆ

1. Przed rozpoczęciem użytkowania urządzenia przeczytać instrukcję obsługi i postępować według wskazówek w niej zawartych. Producent nie odpowiada za szkody spowodowane użytkowaniem urządzenia niezgodnie z jego przeznaczeniem lub niewłaściwą jego obsługą.
2. Urządzenie służy wyłącznie do użytku domowego. Nie używać do innych celów, niezgodnych z jego przeznaczeniem.
3. Należy zachować szczególną ostrożność podczas korzystania z urządzenia, gdy w pobliżu przebywają dzieci. Nie należy dopuszczać dzieci do zabawy urządzeniem nie pozwól dzieciom ani osobom nie zaznajomionym z urządzeniem na jego użytkowanie.
4. **OSTRZEŻENIE:** Niniejszy sprzęt może być użytkowany przez dzieci powyżej 8 roku życia oraz osoby o ograniczonej zdolności fizycznej, czuciowej lub psychicznej, lub osoby nie mające doświadczenia lub znajomości sprzętu, jeśli odbywa się to pod nadzorem osoby odpowiadającej za ich bezpieczeństwo lub zostały im udzielone wskazówki na temat bezpiecznego użytkowania urządzenia i mają świadomość niebezpieczeństwa związanego z jego użytkowaniem. Dzieci nie powinny bawić się sprzętem. Czyszczenie i konserwacja urządzenia nie powinna być wykonywana przez dzieci, chyba że są powyżej 8 roku życia a czynności te są wykonywane pod nadzorem.
5. Nie zanurzać kabla, wtyczki oraz całego urządzenia w wodzie lub innej cieczy. Nie wystawiaj urządzenia na działanie warunków atmosferycznych (deszczu, słońca, etc.) ani nie używaj w warunkach podwyższonej wilgotności (łazienki, wilgotne domki kempingowe).
6. Nie używaj urządzenia z uszkodzonym przewodem zasilającym lub jeśli zostało upuszczone lub uszkodzone w jakikolwiek inny sposób lub nieprawidłowo pracuje. Nie naprawiaj urządzenia samodzielnie, gdyż grozi to porażeniem. Uszkodzone urządzenie oddaj do właściwego punktu serwisowego w celu sprawdzenia lub dokonania naprawy. Wszelkich napraw mogą dokonywać wyłącznie uprawnione punkty serwisowe. Nieprawidłowo wykonana naprawa może spowodować poważne zagrożenie dla użytkownika.
7. Nie korzystać z urządzenia w pobliżu materiałów łatwopalnych.
8. Nie wolno chwytać urządzenia ani zasilacza mokrymi dłońmi.
9. Baterie mogą wyciec, gdy są wyczerpane lub nie były używane przez dłuższy czas. W celu ochrony urządzenia oraz swojego zdrowia, regularnie je wymieniaj oraz unikaj kontaktu skóry z wyciekającymi bateriami.
10. Należy stosować tylko baterie manganowe lub alkaliczne typu CR 2032. Nie należy używać innych typów baterii. Nie wolno mieszać starych baterii z nowymi. Stare baterie należy

# KARTA GWARANCYJNA

WARUNKI GWARANCJI obowiązują na terenie Rzeczypospolitej Polskiej

Adler Sp. z o.o. ul. Ordonia 2a 01-237 Warszawa zapewnia Użytkownika o dobrej jakości sprzętu, na który wydana jest niniejsza karta gwarancyjna i udziela 24 miesięcznej gwarancji, która liczy się od daty zakupu sprzętu. Usługi gwarancyjne świadczono są po okazaniu prawidłowo wypełnionej karty gwarancyjnej i dowodu zakupu (kopii paragonu lub faktury VAT). Wady lub uszkodzenia sprzętu ujawnione w okresie gwarancji usuwane będą bezpłatnie przez Serwis Centralny. W przypadku zakupu sprzętu przez przedsiębiorcę (faktura VAT) okres gwarancji wynosi 12 miesięcy. UWAGA: Sprzęt przeznaczony jest wyłącznie do użytku domowego. Naprawy gwarancyjnymi nie są objęte czynności związane z odkamienianiem, konserwacją, czyszczeniem urządzenia oraz części i akcesoria ulegające zużyciu przy normalnym użytkowaniu. Gwarancja nie obejmuje mechanicznych uszkodzeń sprzętu oraz wad i uszkodzeń wynikłych wskutek:

- niewłaściwego lub niezgodnego z instrukcją użytkowania, przechowywania i konserwacji;
- ingerencji nieautoryzowanego serwisu, samowolnych napraw, przeróbek i zmian konstrukcyjnych;
- użycia niewłaściwych materiałów eksploatacyjnych.
- uszkodzeń mechanicznych, termicznych, chemicznych i powstałych na skutek przepięcia w sieci.
- karta gwarancyjna jest nieważna bez daty zakupu, pieczęci sprzedającego i kopii dokumentu zakupu.
- gwarancją nie są objęte elementy eksploatacyjne i akcesoria w tym: elementy szklane (np. dzbanki, talerze), sznury przyłączeniowe, sieciowe, żarówki, baterie, nożyki i folie do urządzeń tnących, nasadki miksujące, trzepaki, mieszaki, ssawkoszczotki, rury, węże, kubki miksujące, głowice tnące i sita.

Reklamowany sprzęt jest dostarczany do Serwisu Centralnego przez Klienta w stanie kompletnym i odpowiednio zabezpieczony na czas transportu. Po dokonanej naprawie reklamowany sprzęt odbierany jest z Serwisu Centralnego przez Klienta.

Termin usunięcia wady może zostać wydłużony o czas potrzebny do importu niezbędnych części, nie dłuższy niż 30 dni roboczych. W każdym takim przypadku warsztat serwisowy powiadomi klienta o wydłużeniu terminu naprawy gwarancyjnej. W związku z koniecznością sprowadzenia części zamiennych i poinformuje o nowym terminie usunięcia wady.

W przypadku stwierdzenia usterki należy ją zgłosić w punkcie sprzedaży lub w Serwisie Centralnym, ul. Ordonia 2A, 01-237 Warszawa, tel. 728-595-006 lub e-mail: [serwis@adler.com.pl](mailto:serwis@adler.com.pl).

W zgłoszeniu proszę podać swój adres, nr telefonu i opis usterki. Do reklamacji konieczne jest dołączenie kopii dokumentu zakupu.

Gwarancja nie wyłącza ani nie ogranicza oraz nie zawiesza uprawnień kupującego wynikających z przepisów o rękojmi za wady rzeczy sprzedanej.

SERWIS CENTRALNY  
01-237 Warszawa ul.Ordonia 2A  
tel. 728 - 595 - 006  
[serwis@adler.com.pl](mailto:serwis@adler.com.pl) [www.adler.com.pl](http://www.adler.com.pl)

.....  
(data sprzedaży)

.....  
(pieczętka sklepu i podpis sprzedawcy)

adnotacje serwisu:



## W trosce o środowisko..

Opakowania kartonowe prosimy przekazać na makulaturę. Worki polietylenowe (PE) wrzucać do pojemnika na plastik Zużyte urządzenie należy oddać do odpowiedniego punktu składowania, gdyż znajdujące się w urządzeniu niebezpieczne składniki mogą stanowić zagrożenie dla środowiska. Urządzenie elektryczne należy oddać tak aby ograniczyć jego ponowne użycie i wykorzystanie. Jeżeli w urządzeniu znajdują się baterie należy je wyjąć i oddać do punktu składowania osobno.

**Urządzenia nie wyrzucać do pojemnika na odpady komunalne!!**

## WSKAZÓWKI DOTYCZĄCE BEZPIECZEŃSTWA I OBSŁUGI WAGI BAGAŻOWEJ

1. Urządzenie chronić od kontaktu z wodą i innymi płynami
2. Nie pozostawiać urządzenia długotrwale obciążonego
3. Nie używać w silnym polu magnetycznym
4. Stosować jedynie do ważenia przedmiotów

## BUDOWA URZĄDZENIA [ RYS A]

- |                         |                             |
|-------------------------|-----------------------------|
| A1 - Wyświetlacz        | A2 - Przycisk uruchamiający |
| A3 - Uchwyt wagi        | A4 - Uchwyt mocujący        |
| A5 - Kasetka na baterie | A6 - Pasek                  |
| A7 - Haczyk             |                             |

## WSKAŹNIKI OSTRZEGAWCZE [RYS B]

Na wyświetlaczu urządzenia A1 mogą wyświetlić się ostrzeżenia.

- W przypadku pokazanym na rys B1 urządzenie informuje o wyczerpywaniu się baterii. Należy wymienić je zgodnie z rozdziałem WYMIANA BATERII
- Na rysunku B2 pokazany jest komunikat, który wyświetli się w przypadku obciążenia urządzenia nadmierną masą (powyżej 50 kg). Należy usunąć przynajmniej część obciążenia.

## WYMIANA BATERII

Urządzenie korzysta z baterii 3V o oznaczeniu CR2032

- 1) Trzymając za uchwyt wag A3 usunąć z niej kasetkę na baterie A5
- 2) Wyjmij zużyty baterię
- 3) Ustaw nową baterię tak by jej biegunowość odpowiadała ilustracji
- 4) Wsuń kasetkę na baterie A5 z powrotem do urządzenia

## UŻYTKOWANIE WAGI

- 1) Na wyświetlaczu A1 po jednokrotnym przyciśnięciu przycisku A2 powinna pojawić się wartość 0. Jeśli tak nie jest należy zresetować urządzenie ponownie naciskając przycisk A2
- 2) Przełożyć pasek A6 przez uchwyt ważonego bagażu
- 3) Zapiąć haczyk A7 o uchwyt mocujący A4 tak by pasek A6 trzymał ważony bagaż
- 4) Unieść bagaż trzymając za uchwyt wagi A3
- 5) Po 2-3 sekundach waga zasignalizuje podwójnym piknięciem zakończenie ważenia; odczytać z wyświetlacza wagę bagażu.
- 6) Po użyciu odpiąć haczyk A7 i zdjąć bagaż z paska A6
- 7) Urządzenie pozbawione obciążenia wyłączy się po około 2 minutach samoczynnie

## ZMIANA SKALI POMIAROWEJ WAGI

Urządzenie waży bagaż, podając wynik w kilogramach lub funtach. Na wyświetlaczu A1, poniżej wartości znajduje się oznaczenie kg lub lb. Oryginalnie urządzenie ustawione jest na wyświetlanie wagi w kilogramach. Aby zmienić skalę z kilogramów na funty lub dokonać operacji odwrotnej należy nacisnąć przycisk A2 wyłączonego urządzenia na 5 sekund. Oznaczenie jednostki wagi zacznie pulsować. Pojedyncze naciśnięcie przycisku zmieni jednostkę wagi.

## TAROWANIE WAGI

Urządzenie ma możliwość odliczania wagi opakowania (tara) od całkowitego ważonego ciężaru. Aby określić tarę należy:

- 1) Przełożyć pasek A6 przez uchwyt opakowania, którego masę chcemy określić jako tarę
- 2) Unieść opakowanie trzymając za uchwyt wagi A3
- 3) Uruchomić urządzenie wciskając przycisk A2
- 4) Po zważeniu tary ponownie nacisnąć przycisk A2
- 5) Obciążone urządzenie powinno wskazać ciężar 0 (kg lub lb) i w lewym dolnym rogu wyświetlacza symbol T.
- 6) Wykonać ważenie bagażu zgodnie z powyższą instrukcją.
- 7) Masa opakowania (tara) zostanie odjęta od całkowitego ważonego ciężaru
- 8) Wynik pomniejszony o tarę wyświetli się na wyświetlaczu A1

## DANE TECHNICZNE

maksymalne obciążenie: 50 kg lub 110 lb  
dokładność pomiaru: 10 g lub 0.2 lb  
zasilanie: 1x CR2032

Urządzenie jest wykonane w III klasie izolacji  
Urządzenie jest zgodne z wymaganiami dyrektyw:  
Kompatybilność elektromagnetyczna (EMC)  
Wyrób oznaczony CE na tabliczce znamionowej

## GUIDELINES FOR SAFETY AND OPERATION OF LUGGAGE SCALE

1. Avoid device contact with water and other liquids.
2. Do not leave the device under load for longer periods of time.
3. Do not use in strong magnetic field.
4. Use only to weigh objects.

## DEVICE CONSTRUCTION [ FIG A]

- |                          |                      |
|--------------------------|----------------------|
| A1 - Display             | A2 - Power button    |
| A3 - Scale handle        | A4 - Holding bracket |
| A5 - Battery compartment | A6 - Strip           |
| A7 - Hook                |                      |

## WARNING INDICATORS [FIG B]

The warning signs may appear on device display A1.

- In the case shown on fig. B1 the device informs about exhausting battery. Replace the batteries according to section BATTERY REPLACEMENT
- Figure B2 shows the message displayed if the device is overloaded (weight above 50kg). Remove at least part of the load.

## BATTERY REPLACEMENT

Device operates on 3V CR2032 battery

- 1) Remove the battery compartment A5 while holding the scales by the handle A3
- 2) Remove the used battery
- 3) Insert a new battery, keeping the polarity shown on the figure
- 4) Reinsert the battery compartment C5

## SCALE OPERATION

- 1) After pressing A2 button once, the display A1 should show the 0 value. If this is not the case, reset the device by pressing button A2
- 2) Put the strip A6 through the handle of the weighed luggage
- 3) Attach the hook A7 to the holding bracket A4, so that the weighed luggage is held by the strip A6
- 4) Lift the luggage, holding the scale by the scale handle A3
- 5) After 2-3 seconds the scale will sound double beep, indicating the weighing is finished. Read the luggage weight on the scale display.
- 6) After use disattach the hook A7 and remove the luggage from the strip A6
- 7) The unloaded device will automatically switch off after 2 minutes

## MEASUREMENT SCALE CHANGE

The device indicates the weight of weighed luggage in kilograms or pounds. The indication kg or lb is shown on the display, below the weighed value. Originally, the device is set to kilograms. In order to change the measurement scale from kilograms to pounds, or reverse, push and hold the button A2 for 5 seconds while the device is off. The weight unit will flash. Single press of button will change the weight unit.

## SCALE TARRING

The device has the capability of deducting the package weight (tare) from the total weight. In order to set tare:

- 1) Put the strip A6 through the handle of the package that should be set as tare
- 2) Lift the package, holding the scale by the scale handle A3
- 3) Push the button A2 to turn the device on
- 4) After setting the tare, press once the button A2
- 5) The loaded device should indicate 0 weight (kg or lb), and a "T" mark should appear in bottom left display corner.
- 6) Weigh the luggage according to above mentioned procedure.
- 7) The package weight (tare) will be deducted from the total weight
- 8) The result, diminished by tare, will be shown on display A1

## TECHNICAL DATA

maximum load: 50 kg or 110 lb  
measurement accuracy: 10 g or 0,2 lb  
power supply: 1x CR2032

Device is made in class III of insulation.  
Device is compliant with EU directives:  
- Electromagnetic compatibility (EMC)  
Device marked CE mark on rating label

## SICHERHEITSHINWEISE UND BEDIENUNGSANLEITUNGEN FÜR GEPÄCKWAAGE

1. Das Gerät vor Wasser und anderen Flüssigkeiten schützen
2. Die langfristige Belastung des Gerätes vermeiden
3. Auf Bedienung in dem starken magnetischen Feld verzichten
4. Nur zum Wiegen der Gegenständen verwenden

## BAU DES GERÄTES [ ABB A]

- |                   |                            |
|-------------------|----------------------------|
| A1 - Display      | A2 - Schaltataste          |
| A3 - Halterung    | A4 - Befestigungshalterung |
| A5 - Batteriefach | A6 - Band                  |
| A7 - Hacken       |                            |

## WARNANZIEGER [ ABB B]

Auf dem Display des Gerätes A1 können folgenden Meldungen gezeigt werden.

- In dem Fall, der auf der Abbildung B1 gezeigt ist, ist die leer Batterie gemeldet. Die Batterien sollen nach dem Kapitel AUSTAUSCH DER BATTERIEN ausgetauscht werden
- Auf der Abbildung B2 ist die Meldung gezeigt, die auf die übermäßige Belastung (über 50 kg) weist. Die Belastung soll mindestens teilweise entfernt werden.

## AUSTAUSCH DER BATTERIE

Das Gerät benutzt die Batterie R1 mit Kennzeichnung Cr2032

- 1) C1-Rand hält die Batterie, diesen drücken
- 2) Leere Batterie entfernen
- 3) Die Polarität beim Einlegen der neuen Batterie beachten, wie auf der Abbildung gezeigt
- 4) Das Batteriefach A5 wieder in das gerät einstecken.

## BEDIENUNG DER WAAGE

- 1) Auf dem Display A1 soll nach dem einmaligen Drucken der Taste A2 der Wert 0 angezeigt werden. Sonst das Gerät Nullstarten durch Drucken der Taste A2.
- 2) Den Band A6 durch die Halterung der Verpackung des gewogenen Gepäcks durchlegen.
- 3) Hacken A7 o an der Befestigungshalterung A4 anlegen, so dass der Band A6 das gewogene Gepäck hält
- 4) Das Gepäck hochbringen, indem die Halterung A3 gehalten ist
- 5) Nach 2-3 Sekunden meldet die Waage durch dem Doppel-Piepton, dass das Wiegen schon beendet ist; aus dem Display das Gewicht des Gepäcks ablesen .
- 6) Danach Hacken A7 entfernen und das Gepäck vom Band 16 abnehmen.
- 7) Das Gerät ohne Belastung schaltet sich automatisch nach 2 Sekunden aus

## Austausch des Messmaßstabes für Waage

Bei Wiegen gibt das Gerät das Gewicht in kg, oder Pfunde an. Auf dem Display A1 , unter den Wert ist die Kennzeichnung kg oder lb zu finden. Das gerät ist auf kg voreingestellt. Um den Maßstab auf Pfunden oder umgekehrt zu ändern, die Taste A2 des ausgeschalteten Gerätes 5-Sekundenlang drücken. Die Einheit wird blinken. Um das gewicht zu ändern, Taste einmal drücken.

## TARIEREN DER WAAGE

Bei diesem Gerät kann das Gewicht der Verpackung (Tara) von dem Gesamtgewicht abgerechnet werden.

Um die Tara zu bestimmen, wie folgt vorgehen:

- 1) Den Band A6 durch die Halterung der Verpackung durchziehen, der Tara-Masse festzustellen ist.
- 2) Die Verpackung hochbringen, indem die Halterung A3 gehalten wird.
- 3) Durch Drucken der Taste A2 das gerät einhalten.
- 4) Nach dem Wiegen von Tara-Masse Taste A2 wieder drucken.
- 5) Bei belastetem Gerät soll das Gewicht 0 (kg oder lb) betragen und in dem unteren Displayrand das Zeichen T gezeigt werden.
- 6) Vorschriftsgemäß Wiegen.
- 7) Das Gewicht der Verpackung (Tara) wird von dem Gesamtgewicht abgerechnet.
- 8) Das um Tara vermindere Ergebnis wird auf dem Display A1 gezeigt.

## Technische Angaben

maximale Belastung: 50 kg oder 110 lb

Messgenauigkeit: 10 g oder 0.2 lb

Stromversorgung: 1x CR2032

Das Gerät wurde in der III Isolationsklasse angefertigt, wodurch es keine Erdung erfordert. Das Gerät ist mit den Voraussetzungen folgender Richtlinien übereinstimmend. Elektromagnetische Kompatibilität (EMC)

Das Produkt mit CE auf dem Leistungsschild bezeichnet.

## CONSIGNES DE SECURITE ET RELATIVES A L'EMPLOI DU PESE BAGAGES

1. Eviter de mettre l'appareil en contact avec de l'eau et tout autre liquide.
2. Ne pas laisser l'appareil avec une charge dessus pendant trop longtemps.
3. Ne pas utiliser l'appareil en présence d'un champ magnétique fort.
4. Utiliser exclusivement pour peser des objets.

## DESCRIPTION DE L'APPAREIL (IMAGE A)

- |                             |                          |
|-----------------------------|--------------------------|
| A1 - Ecran                  | A2 - Bouton marche       |
| A3 - Poignée                | A4 - Elément de fixation |
| A5 - Boîtier pour les piles | A6 - Sangle              |
| A7 - Crochet                |                          |

## AVERTISSEMENTS (IMAGE B)

Les avertissements peuvent s'afficher sur l'écran de l'appareil (A1).

- Dans la situation illustrée par l'image B1, l'appareil informe de l'épuisement des piles. Il convient de changer les piles conformément au paragraphe REMPLACEMENT DES PILES

- L'image B2 présente le communiqué qui s'affiche lors de la surcharge de l'appareil (poids excédant 50 kg). Le cas échéant, il convient d'enlever un peu de poids.

## REPLACEMENT DES PILES

L'appareil est alimenté par une pile 3V (symbole : Cr2032)

- 1) Retirer le boîtier pour les piles (A5) en tenant la balance par la poignée (A3).
- 2) Enlever la pile usée.
- 3) Placer la nouvelle pile de manière à ce que les électrodes correspondent à l'image.
- 4) Réinstaller le boîtier pour les piles (A5) dans l'appareil.

## UTILISATION DE LA BALANCE

- 1) Après avoir appuyé une fois sur le bouton A2, la valeur 0 s'affichera sur l'écran (A2). Dans le cas contraire, il faut redémarrer l'appareil en appuyant de nouveau sur le bouton A2.
- 2) Faire passer la sangle (A6) par la poignée du bagage pesé.
- 3) Fixer le crochet (A7) à l'élément de fixation (A4) de manière à ce que la sangle (A6) maintienne le bagage pesé.
- 4) Soulever le bagage en tenant la poignée de la balance (A3).
- 5) Après 2-3 secondes, la balance signalera la fin de pesée par un double bip. A ce moment, lire le résultat sur l'écran.
- 6) Après utilisation, décrocher le crochet (A7) et retirer le bagage de la sangle (A6).
- 7) Sans aucune charge, l'appareil s'éteindra automatiquement au bout d'environ 2 minutes.

## CHANGEMENT D'UNITE DE MESURE

L'appareil pèse les bagages en communiquant le résultat en kilogrammes ou en livres. Sur l'écran (A1), sous la valeur indiquée, il y a le symbole kg ou lb. L'appareil est réglé par défaut sur l'affichage du poids en kilogrammes. Afin de passer des kilogrammes aux livres ou inversement, il faut appuyer sur le bouton A2 lorsque l'appareil est éteint pendant 5 secondes. Le symbole de l'unité de mesure de poids se mettra à clignoter. Le changement de l'unité de mesure s'effectuera en appuyant une fois sur ce bouton.

## FONCTION TARAGE

L'appareil est capable de soustraire le poids de l'emballage (tare) du poids total de l'article pesé. Pour calculer la tare, il convient de :

- 1) Faire passer la sangle (A6) par la poignée de l'emballage dont le poids vous voulez définir comme tare.
- 2) Soulever l'emballage en tenant la poignée de la balance (A3).
- 3) Allumer l'appareil en appuyant sur le bouton A2.
- 4) Après avoir pesé la tare, appuyer de nouveau sur le bouton A2.
- 5) L'appareil chargé doit afficher le poids 0 (kg ou lb) et le symbole T dans le coin en bas à gauche.
- 6) Effectuer la pesée du bagage conformément aux consignes ci-dessus.
- 7) Le poids de l'emballage (tare) sera soustrait du poids total de l'article pesé.
- 8) Le résultat minoré de la tare s'affichera sur l'écran (A1).

## CARACTERISTIQUES TECHNIQUES

Charge maximale : 50 kg ou 110 lb  
Précision de la pesée : 10 g ou 0.2 lb  
Alimentation : 1x Cr2032

L'appareil de IIIe classe d'isolation électrique ne demande pas de prise à la terre.

L'appareil est conforme aux exigences des directives:

Compatibilité électromagnétique (EMC)

Produit marqué CE sur la plaquette signalétique.



## INDICACIONES PARA LA SEGURIDAD Y EL USO DE LA BALANZA PARA EQUIPAJE

1. Proteja el aparato del agua y otros líquidos
2. No deje el equipo con carga durante mucho tiempo
3. No use en un fuerte campo magnético
4. Use únicamente para pesar objetos

## ESTRUCTURA DEL APARATO [DIB. A]

- |                           |                        |
|---------------------------|------------------------|
| A1 - Pantalla             | A2 - Botón de arranque |
| A3 - Mango de la balanza  | A4 - Mango de sujeción |
| A5 - Cajetilla para pilas | A6 - Cinturón          |
| A7 - Gancho               |                        |

## INDICADORES DE ADVERTENCIA [DIB. B]

En la pantalla del aparato A1 pueden aparecer advertencias.

- En el caso que aparece en el dibujo B1, el equipo informa que las pilas se están acabando. Hay que cambiarlas de acuerdo con el párrafo CAMBIO DE PILAS

- El dibujo B2 presenta un comunicado que aparecerá en caso de sobrecarga del aparato (superior a 50 kg).

Es necesario retirar al menos una parte de la carga.

## CAMBIO DE PILAS

El aparato requiere el uso de pilas CR2032, de 3V.

- 1) Sujetando el mango de la balanza A3, quite la cajetilla A5 para las pilas.
- 2) Saque la pila gastada
- 3) Ponga la pila nueva de modo que sus polos correspondan a lo que representa la imagen.
- 4) Coloque la cajetilla A5 de nuevo dentro del aparato.

## USO DE LA BALANZA

- 1) En la pantalla A1, al apretar una vez el botón A2, debe aparecer el valor 0. Si no aparece, hay que reiniciar el equipo y apretar de nuevo el botón A2.
- 2) Pase el cinturón A6 a través del mango del equipaje.
- 3) Coloque el gancho A7 en el mango de sujeción A4 de modo que el cinturón A6 sujete el equipaje.
- 4) Levante el equipaje sujetando el mango de la balanza A3
- 5) Después de 2-3 segundos, la balanza emitirá una señal sonora (dos pitidos) al terminar la tarea; lea el peso del equipaje que aparecerá en la pantalla.
- 6) Al terminar de usar la balanza, quite el gancho A7 y retire el equipaje del cinturón A6
- 7) El aparato sin carga de apagará automáticamente, al transcurrir unos 2 minutos

## CAMBIO DE ESCALA DE MEDICIÓN DE PESO

El aparato pesa el equipaje, dando el resultado en kilogramos o en libras. En la pantalla A1, debajo del valor, aparecen siglas KG ó LB. Por defecto, el aparato muestra el resultado en kilogramos. Para cambiar la escala de kilogramos a libras o al revés, hay que presionar durante 5 segundos el botón A2 cuando el aparato esté apagado. El símbolo de la unidad de peso aparecerá intermitente. Al pulsar una vez el botón, cambiará la unidad de peso.

## EQUILIBRACIÓN DE LA BALANZA

El equipo puede calcular el peso del embalaje separándolo del peso del equipaje entero. Para determinar este valor (tara) es necesario:

- 1) Pasar el cinturón A6 por el mango del equipaje cuyo peso queremos determinar como tara.
- 2) Levantar el equipaje, sujetando el mango de la balanza A3
- 3) Poner en marcha el equipo, pulsando el botón A2
- 4) Al obtener el resultado de la tara, pulsar de nuevo el botón A2
- 5) La balanza debe indicar el peso 0 (kg ó lb) y abajo a la izquierda, el símbolo T.
- 6) Pesar el equipaje de acuerdo con las instrucciones.
- 7) El peso del embalaje (tara) será restada del peso total del equipaje.
- 8) El resultado que excluye la tara, aparecerá en la pantalla A1.

## FICHA TÉCNICA

carga máxima: 50 kg ó 110 lb  
 exactitud de medición: 10 g ó 0.2 lb  
 alimentación: 1x CR2032

Este aparato está fabricado con aislamiento de la clase III y no requiere puesta a tierra. El aparato cumple requisitos de las directivas:  
 Compatibilidad electromagnética (EMC)  
 Posee la marca CE en la placa nominal

## INDICAÇÕES DE SEGURANÇA E OPERAÇÃO DA BALANÇA DE BAGAGEM

1. O aparelho deve ser protegido de contacto com água e outros líquidos.
2. Não se deve deixar o aparelho com carga por muito tempo.
3. Não utilizar no campo magnético forte.
4. Utilizar exclusivamente para pesar objectos.

## DESCRIÇÃO DO APARELHO [ IMAGEM A]

- |                            |                       |
|----------------------------|-----------------------|
| A1 - Ecrã                  | A2 - Botão de ligação |
| A3 - Suporte da balança    | A4 - Suporte          |
| A5 - Esconderijo de pilhas | A6 - Cinto            |
| A7 - Gancho                |                       |

## INDICADORES DE ADVERTÊNCIA [IMAGEM B]

No ecrã do aparelho A1 podem aparecer advertências.

- No caso apresentado na imagem B1, o aparelho informa sobre o esgotamento de pilhas. Há que substituí-las em conformidade com o capítulo: **SUBSTITUIÇÃO DE PILHAS**.
- Na imagem B2 está apresentado o comunicado sobre a sobrecarga do aparelho (mais de 50 kg). Então hará que retirar pelo menos uma parte de carga.

## SUBSTITUIÇÃO DE PILHAS

O aparelho é alimentado com as pilhas 3V ou seja Cr2032.

- 1) Mantendo o suporte da balança A3 há que remover o esconderijo de pilhas A5.
- 2) Remova a pilha usada.
- 3) Ponha a nova pilha em conformidade com a polarização apresentada na imagem.
- 4) Ponha o esconderijo de pilhas A5 de novo no aparelho.

## UTILIZAÇÃO DA BALANÇA

- 1) O ecrã A1, após o carregamento do botão A2 deverá apresentar o valor 0. Se isto não acontecer, há que fazer o reset do aparelho carregando de novo o botão A2.
- 2) Passar o cinto A6 pelo suporte da bagagem pesada.
- 3) Fechar o gancho A7 no suporte A4 de modo ao cinto A6 suportar a bagagem.
- 4) Levantar a bagagem suportando o suporte da balança A3.
- 5) Após 2-3 segundos a balança sinalizará com dois sinais sonoros o fim da medição de peso; o peso de mala será apresentado no ecrã.
- 6) Após utilizar a balança, há que abrir o gancho A7 e remover a bagagem do cinto A6.
- 7) O aparelho desligar-se-á automaticamente se permanecer sem carga por mais ou menos 2 minutos.

## MUDANÇA DA ESCALA DE MEDIÇÃO

O aparelho pesa a bagagem apresentado o resultado de medição em quilogramas ou libras. No ecrã A1, abaixo do valor encontra-se a identificação de unidade: kg ou lb. O ajustamento original da balança apresenta o peso em quilogramas. Para mudar a escala de quilogramas para libras ou para efectuar a operação contrária, há que premir o botão A2 do aparelho desligado por 5 segundos. A identificação da unidade de peso começará a pulsar. Ao carregar neste botão só uma vez, mudará a unidade de medição de peso.

## COMO TARAR A BALANÇA

O aparelho tem a possibilidade de descontar o peso de embalagem (tara) do peso total da bagagem. Para determinar a tara é preciso:

- 1) Passar o cinto A6 pelo suporte da embalagem, cujo peso queremos determinar como a tara.
- 2) Levantar a embalagem suportando o suporte da balança A3.
- 3) Ligar o aparelho ao carregar o botão A2.
- 4) Após medir a tara há que carregar o botão A2 de novo.
- 5) O aparelho carregado deve apresentar o peso 0 (kg ou lb) e no canto inferior esquerdo deve apresentar o símbolo T.
- 6) Pesar a bagagem em conformidade com a instrução acima.
- 7) O peso de embalagem (tara) será descontado do peso total de bagagem.
- 8) O resultado com o valor da tara descontado será apresentado no ecrã A1.

## DADOS TÉCNICOS

carga máxima: 50 kg ou 110 lb,  
precisão de medição: 10 g ou 0.2 lb,  
alimentação: 1x CR2032

Dispositivo fabricado com classe de isolamento III e não precisa de ligação à terra. Dispositivo está conforme com os requisitos das diretivas:

Compatibilidade eletromagnética (EMC)  
Produto com símbolo CE na placa de características

## BAGAŽO SVARSTYKLIŲ SAUGOS IR NAUDOJIMO TAIŠYKLĖS

1. Prietaisą saugoti nuo vandens ir kitų skysčių.
2. Nepalikti prietaiso ilgą laiką apkrauto.
3. Nenaudoti stipriame magnetiniame lauke.
4. Naudoti tik daiktams sverti.

## PRIETAISO SANDARA [A PIEŠ.]

A1 - Displėjus	A2 - Paleidimo mygtukas
A3 - Svarstyklių laikiklis	A4 - Tvirtinimo laikiklis
A5 - Elementų dėklas	A6 - Dirželis
A7 - Kabliukas	

## ĮSPĖJIMAI [B PIEŠ.]

Prietaiso displėjuje A1 gali būti rodomi įspėjimai.

- B1 prieš parodytu atveju prietaisas praneša, kad išseko elementai. Būtina juos pakeisti kaip nurodyta skyriuje ELEMENTŲ KEITIMAS.
- B2 piešinyje pateikiamas pranešimas, kuris rodomas, kai ant prietaiso padedamas per didelis svoris (per 50 kg). Būtina nuimti bent dalį svorio.

## ELEMENTŲ KEITIMAS

Prietaisas maitinamas 3 V elementais Cr2032.

- 1) Laikant už svarstyklių laikiklio A3 išimti elementų dėklą A5.
- 2) Išimti išsikrovusį elementą.
- 3) Įdėti naują elementą taip, kad jo poliškumas atitiktų nurodytą paveikslėlyje.
- 4) Įdėti elementų dėklą A5 atgalios į prietaisą.

## SVARSTYKLIŲ NAUDOJIMAS

- 1) Vieną kartą paspaudus mygtuką A2 displėjuje turėtų atsirasti 0. Jeigu 0 nerodomas, būtina prietaisą paleisti iš naujo – dar kartą paspausti mygtuką A2.
- 2) Dirželį A6 perkšti per sveriamo bagažo laikiklį.
- 3) Prisegti kabliuką A7 prie tvirtinimo laikiklio A4 taip, kad dirželis A6 laikytų sveriamą bagažą.
- 4) Laikant už svarstyklių laikiklio A3 pakelti bagažą.
- 5) Po 2–3 sekundžių dvigubu pyptelėjimu svarstyklės praneša, kad svėrimas baigtas; bagažo svoris rodomas displėjuje.
- 6) Pasvėrus, atsegti kabliuką A7 ir nuimti bagažą nuo dirželio A6.
- 7) Neapkrautas prietaisas po maždaug 2 minučių išsijungia automatiškai.

## SVARSTYKLIŲ MATO VIENETŲ KEITIMAS

Sveriamo bagažo svoris rodomas kilogramais arba svarais. Displėjuje A1, po rodomu svoriu, rodomi kg arba lb. Originaliai prietaisas nustatytas, kad rodytų svorį kilogramais. Jeigu reikia kilogramus pakeisti svarais ar atvirkščiai, išjungto prietaiso mygtuką A2 spausti 5 sekundes. Svarstyklių mato vieneto žymuo pradeda mirgėti. Vieną kartą paspaudus mygtuką pakeičiamas svarstyklių mato vienetas.

## TAROS SVORIO NUSTATYMAS

Prietaisu galima iš bendrojo sveriamo svorio atimti pakuotės (taros) svorį. Taros svoriui nustatyti:

- 1) Dirželį A6 perkšti per pakuotės, kurios svorį norima pasverti, laikiklį.
- 2) Laikant už svarstyklių laikiklio A3 pakelti pakuotę.
- 3) Įjungti prietaisą paspaudus mygtuką A2.
- 4) Pasvėrus tarą, dar kartą paspausti mygtuką A2.
- 5) Apkrautas prietaisas turėtų rodyti svorį 0 (kg arba lb) ir kairiame apatiniame kampe simbolį T.
- 6) Pasverti bagažą kaip nurodyta šioje instrukcijoje.
- 7) Pakuotės svoris (tara) atimamas iš bendrojo sveriamo svorio.
- 8) Rezultatas, atėmus tarą, rodomas displėjuje A1.

## TECHNINIAI DUOMENYS

didžiausia apkrova: 50 kg arba 110 lb  
svėrimo tikslumas: 10 g arba 0,2 lb  
tinimas: 1 x CR2032

Prietaisas yra III izoliacijos klasės ir nereikia jo įžeminti. Prietaisas atitinka šių direktyvų reikalavimus:  
Elektromagnetinis suderinamumas (EMC)  
Prietaisas turi CE ženklą vardinėje lentelėje.

## BAGĀŽAS SVARU LIETOŠANAS INSTRUKCIJAS UN DROŠĪBAS NORĀDĪJUMI

1. Aizsargāt ierīci no ūdens un citiem šķidrumiem
2. Neļaujiet ierīcei ilgstoši darboties.
3. Neļietot intensīvā magnētiskā laukā
4. Lietot tik priekšmetu svēršanai

## IERĪCES KONSTRUKCIJA [ATT. A]

A1 - Displejs	A2 - Ieslēgšanas poga
A3 - Svaru rokturis	A4 - Fiksators
A5 - Bateriju nodalījums	A6 - Josta
A7 - Āķis	

## BRĪDINĀJUMI [ATT. B]

Ierīces displejā A1 var parādīties dažādi brīdinājumi.

- Gadījumā, kas norādīts attēlā B1 ierīce paziņo par baterijas izlādēšanos. Tās jānomaina pēc instrukcijām nodaļā BATERIJU NOMAIŅA

- Attēlā B2 norādīts paziņojums, kas parādīsies ja ierīce ir pārslogota ar pārmērīgu masu (virs 50 kg). Jānovērš vismaz daļa no slodzes.

## BATERIJU NOMAIŅA

Ierīce izmanto bateriju 3V ar apzīmējumu Cr2032

- 1) Turot aiz svaru roktura A3, izņemiet bateriju nodalījumu A5
- 2) Izņemiet nolietotu bateriju
- 3) Ievietojiet jaunu bateriju tā, lai polaritāte atbilstu attēlam
- 4) Iebīdīet bateriju nodalījumu A5 atpakaļ ierīcē

## SVARU LIETOŠANA

- 1) Pēc pogas A2 nospiešanas displejā A1 jāparādās vērtībai 0. Pretējā gadījumā atiestatiet ierīci vēlreiz nospiežot pogu A2.
- 2) Pārlieciet jostu A6 caur sveramas bagāžas rokturi
- 3) Piesieniet āķi A7 pie fiksatora A4 tā, lai josta A6 turētu sveramu bagāžu
- 4) Paceliet bagāžu turot aiz svaru roktura A3
- 5) Pēc 2-3 sekundēm svāri signalizēs ar pīkstēšanu, ka svēršana ir pabeigta; atlasiet no displeja bagāžas svaru.
- 6) Pēc izmantošanas, atpogājiet āķi A7 un noņemiet bagāžu no jostas A6
- 7) Ierīce bez slodzes izslēgsies automātiski pēc apmēram 2 minūtēm

## SVARU MĒRĪŠANAS SKALAS PĀRMAIŅA

Ierīce sver bagāžu un norāda rezultātu kilogramos vai mārciņās. Displejā A1, zem vērtības norādīts apzīmējums kg vai lb. Oriģināli uzstādīta ierīce rāda svaru kilogramos. Lai pārslēgtu skalu no kilogramiem uz mārciņām vai pretēji, nospiediet pogu A2 izslēgtā ierīcē un pieturiet 5 sekundes. Svara mērvienības apzīmējums sāks mirdzēt. Nospiežot pogu vienreiz pārmainās svara mērvienība.

## SVARU TARĒŠANA

Ierīcei ir iespēja atskaitīt iepakojuma (tara) svaru no kopējās sveramas slodzes. Lai noteiktu taru:

- 1) Pārlieciet jostu A6 caur rokturi uz iepakojuma, ko gribam noteikt par taru
- 2) Paceliet iepakojumu turot aiz svaru roktura A3
- 3) Ieslēdziet ierīci nospiežot pogu A2
- 4) Pēc taras nosvēršanas vēlreiz nospiediet pogu A2
- 5) Pārslogotai ierīcei jānorāda svārs 0 (kg vai lb) un kreisā apakšējā displeja stūrī simbols T.
- 6) Nosveriet bagāžu pēc minētās instrukcijas.
- 7) Iepakojuma (tara) svārs tiek atskaitīts no kopējā slodzes svāra
- 8) Rezultāts samazināts ar taru parādīsies displejā A1

## TEHNISKIE DATI

maksimālā slodze: 50 kg vai 110 lb  
mērīšanas precizitāte: 10 g vai 0.2 lb  
elektroapgāde: 1x CR2032

Ierīce ir izstrādāta III izolācijas klasē un atbilst nepieciešamajām direktīvām:  
elektromagnētiskā saderība (EMC),  
izstrādājums ir atzīmēts ar CE marķējumu.

## PAGASIKAALU OHUTUT KASUTAMIST PUUDUTAVAD NÕUDED

1. Kaitske seadet vee ja muude vedelike eest.
2. Ärge koormake seadet pikaks ajaks.
3. Ärge kasutage seadet tugevas magnetväljas.
4. Kasutage vaid esemete kaalumiseks.

## BAGASIKAALU EHTUS [JONIS A]

A1 - Ekraan	A2 - Käivitusnupp
A3 - Kaalu käepide	A4 - Kinnitusaas
A5 - Patareipesa	A6 - Rihm
A7 - Klamber	

## HOIATUSMÄRGUANDED [JONIS B]

Seadme ekraanile (A1) võivad ilmuda hoiatusmärguanded.

- Joonisel B1 näidatud juhul annab seade märku patarei tühjenemisest. Vahetage patarei punkti PATAREI VAHETAMINE järgi.

- Joonisel B2 on näidatud märguanne, mis ilmub ekraanile juhul, kui kaal on ülekoormatud (üle 50 kg). Eemaldage vähemalt osa koormusest.

## PATAREI VAHETAMINE

Seadmes kasutatakse 3 V patareid märgistusega Cr2032.

- 1) Hoides kinni kaalu käepidemest (A3) eemaldage seadme patareipesa (A5).
- 2) Õtke vana patarei välja.
- 3) Pange patareipesa (A5) tagasi seadmesse.

## KAALU KASUTAMINE

- 1) Ekraanile (A1) ilmub nupu (A2) ühekordse vajutamise järel väärtus 0. Kui ekraanile ei ilmu 0 tühistage seaded ja vajutage uuesti nuppu (A2).
- 2) Pange rihm (A6) läbi kaalutava pagasi käepideme.
- 3) Kinnitage klamber (A7) kinnituskonksu (A4) külge nii, et rihm A6 hoiaks kaalutavat pagasit kohal.
- 4) Hoides kaalu käepidemest (A3), tõstke pagas üles.
- 5) 2-3 sekundi pärast annab kaal kahekordse helisignaali märku kaalumise lõpetamisest. Vaadake ekraanilt pagasi kaalu.
- 6) Kui olete kaalumise lõpetanud vabastage klamber (A7) ja eemaldage pagas (A6) rihma küljest.
- 7) Kui koormus on kaalu küljest eemaldatud, lülitub seade umbes 2 minuti möödudes ise välja.

## KAALUÜHIKUTE MUUTMINE

Seade näitab pagasi kaalu kilogrammides ja naelades. Ekraanil (A1) paikneb väärtuse all ühiku tähis kg või lb. Tehases on kaal seadistatud kilogrammidele. Kaluühiku muutmiseks kilogrammidelt naeladele või vastupidi vajutage 5 sekundiks väljalülitatud seadme nupule (A2). Kaluühiku tähis hakkab vilkuma. Kaluühiku muutmiseks vajutage üks kord nupule.

## TAARA KAALU MAHAARVESTAMINE

Seadme abil saab eristada pakendi (taara) kaalu kaalutava eseme kogukaalust. Taara kaalu määramiseks:

- 1) Asetage rihm (A6) läbi selle tühja pakendi käepideme, mille soovita arvestada taaraks.
- 2) Hoides kaalu käepidemest (A3), tõstke tühi taara üles.
- 3) Käivitage seade vajutades nupule (A2).
- 4) Kui taara on kaalutud vajutage uuesti nupule (A2).
- 5) Taaraga kaal peab näitama väärtust 0 (kg või lb) ja alumises vasakus nurgas peab olema kuvatud sümbol T.
- 6) Kaaluge pagas ülaltoodud juhendi järgi.
- 7) Pakendi (taara) kaal arvestatakse maha kaalutava pagasi kogukaalust.
- 8) Tulemus, millest taara kaal on maha arvatud, kuvatakse ekraanil (A1).

## TEHNILISED ANDMED

Pagasi maksimaalne kaal: 50 kg või 110 lb

Mõõtetäpsus: 10 g või 0.2 lb

Toide: 1 × Cr2032

Seade on valmistatud III ohutusklassis ja ei vaja maandamist. Seade on vastavuses direktiivide nõudmistega: Elektromagneetiline ühilduvus (EMC)  
Toode on märgistatud andmeplaadil CE märgiga

# *mesko*



**coffee grinder**  
MS 4440



**electric oven**  
MS 6013



**hair dryer**  
MS 2229



**hair straightener**  
MS 2311



**fan heater**  
MS 7704



**hair styler**  
MS 2016



**sandwich maker**  
MS 3029



**lint remover**  
MS 9607



**kitchen electronic scale**  
MS 3145

[www.mesko europe.eu](http://www.mesko europe.eu)

# *mesko*



**blender  
MS 4065**



**juice extractor  
MS 4112**



**electric kettle  
MS 1245**



**meat grinder  
MS 4805**



**3-level chocolate fountain  
MS 4467**



**hand blender  
MS 4613**



**air humidifier  
MS 7955**



**oil heater  
MS 7804**



**bathroom scale  
MS 8137**

[www.mesko europe.eu](http://www.mesko europe.eu)

# *mesko*



**electric grill  
MS 6605**



**table fan  
MS 7308**



**steam iron  
MS 5016**



**shaver  
MS 2908**



**hair clipper  
MS 2815**



**foot spa  
MS 2152**



**electric oven  
MS 6004**



**pepper mill  
MS 4432**



**food dryer  
MS 6656**

[www.mesko europe.eu](http://www.mesko europe.eu)